

# ESTUFA DE SECAGEM DE CHAPAS

## SLABS DRYING OVEN

A **Estufa de Secagem AGF** para chapas de granitos em carro transportador foi projetada para reduzir o tempo de secagem das chapas de 2 a 3 dias para 6 horas, permitindo que as chapas úmidas vindas da levigação, polimento ou tratamento sejam resinadas no mesmo dia, reduzindo o tempo de produção, espaço disponível para armazenamento e melhorando a logística interna.

*The **Slabs Drying Oven** for granite slabs on carrier was designed to reduce the slabs drying time from 2 or 3 days to 6 hours, allowing the humid slabs came from levigation, polishing or processing to be resined on the same day, reducing the production time, available storage space and improving internal logistics.*



DESCRIÇÃO TECHNICAL DATA	UNID. MEDIDA MEAS. UNIT	ESG
<b>Potência Elétrica Instalada</b> <i>Installed Electrical Power</i>	kW	18
<b>Potência de Queimador a GLP/ GN</b> <i>LPG/NG Burner Power</i>	kW	390
<b>Tempo de Secagem</b> <i>Drying Time</i>	h	6
<b>Capacidade com Tração Própria</b> <i>Self-drive capacity</i>	ton	40
<b>Largura</b> <i>Width</i>	mm	3400
<b>Altura</b> <i>Height</i>	mm	4400
<b>Comprimento</b> <i>Length</i>	mm	5000

O portfólio da **AGF Equipamentos®** oferece as melhores opções para as indústrias de mineração, beneficiamento de rochas e construção civil. Os produtos são concebidos para satisfazer os requisitos técnicos de uma vasta gama de aplicações com qualidade e credibilidade.

A **AGF Equipamentos®** é uma indústria brasileira com sede no interior do estado de São Paulo e filiais nos estados do Espírito Santo, Bahia, Ceará e Mato Grosso. Com rapidez e qualidade, através dos vendedores e da Rede de Assistência Técnica autorizada, atendemos globalmente.

***AGF Equipamentos®** portfolio offers the best options for the mining, stone processing and construction industries. The products are designed to meet the technical requirements of a large range of applications with both quality and reliability.*

***AGF Equipamentos®** is a Brazilian multinational company headquartered in São Paulo state, and with operations in Brazil, Asia and Middle East. Our sales and post-sales network allow us to quickly serve customers worldwide.*



Veja mais detalhes:  
More details:

# Características Principais

*Main characteristics*

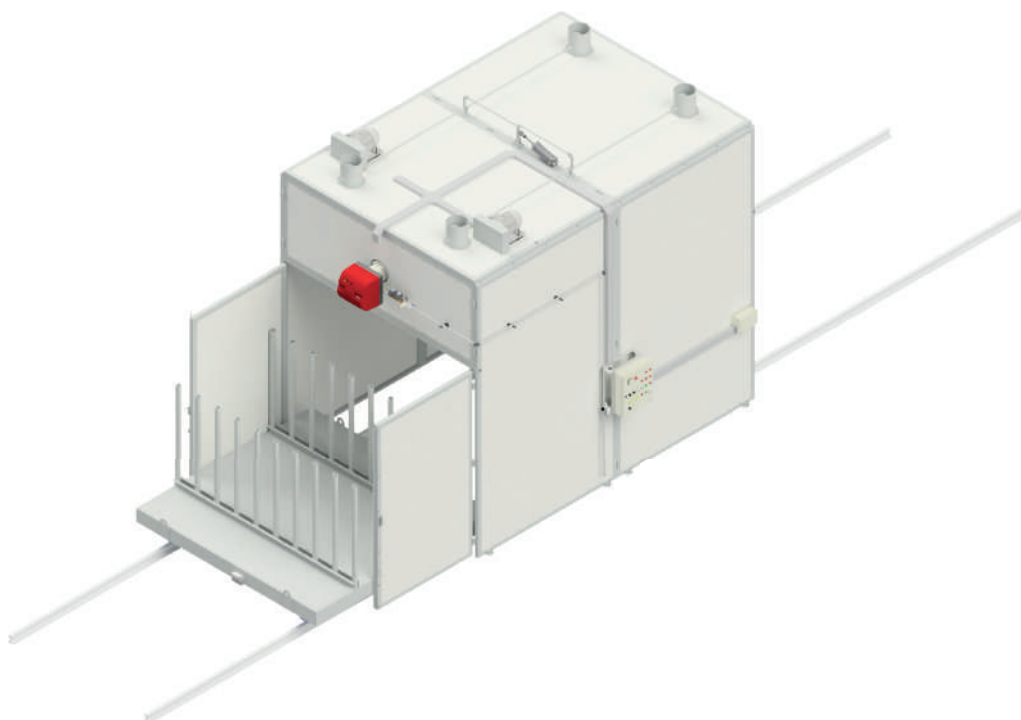

- 1** Válvulas para saída de umidade e renovação do ar;  
*Humidity outlet and air renewal valves;*
- 2** Controle de temperatura e umidade;  
*Temperature and humidity control;*
- 3** Alto desempenho térmico;  
*High thermal performance;*
- 4** Secagem de toda a umidade da chapa e não apenas superficial;  
*Drying of all the humidity in the slab, not just the surface;*
- 5** Carro transportador com cavalete vertical para 8 pacotes (300mm por pacote).  
*Carrier with vertical easel for 8 packages (300mm per package).*